





代表取締役社長 當銘 春夫

平素は、りゅうせきならびにりゅうせきグループに格別のご高配を賜り、厚くお礼申し上げます。

弊社は1950年、沖縄経済復興の情熱に燃える創業者・稲嶺一郎を中心に戦後初の民間石油供給会社として創業いたしました。以来、島嶼県がゆえに台風による生活基盤への影響が大きい本県におけるライフラインを担う企業として、創業者から脈々と受け継がれてきた「社業の公共性に徹する」という精神に基づき、エネルギーの安全かつ安定供給に努めてまいりました。それは、離島地域に点在する暮らしの一つ一つを支え続けることであり、産業振興のダイナミックな創造展開に活力を送り続けることであります。今後も企業理念である「地域と調和」「人間を信頼」「未来へ前進」のもと、その使命を将来にわたって全うし郷土の繁栄に役立つべく、不断の努力を重ねてまいります。

現在、エネルギー業界は、産油国の影響による原油価格の変動や、自動車をはじめとする機械設備の技術革新、代替エネルギーへの転換、石油製品の需要減少、電力・ガスの小売自由化など、変革の時代を迎えています。

どのような環境の変化においても、未来を見据え、社会から信頼され選ばれる100年企業となるために、中期ビジョン「On your mark 2020 ~未来に向け力強いスタートを~」を掲げ、新しい中期経営計画（3か年）をスタートさせました。

今年度の経営スローガンに「革新 ~100年企業に向けたビジネスモデルの実現~」を掲げました。これからの変革の時代において、強い会社となるために、今あるすべてのものを再構築し「革新」する必要があります。既存の仕組みや体制などを見つめ直し、これまでの延長線上ではない新たなビジネスモデルを模索し実現に取り組んでまいります。併せて、法令遵守の徹底や内部統制システムの推進及び定着などCSR（企業の社会的責任）を推進してまいります。また、地域社会への貢献活動、事業継続計画への対応など、時代の変化に対応した企業価値の追求に向けて引き続き取り組んでまいります。

創業から今日まで、多くの皆さまのひとかたならぬご支援やご厚情をいただき、厚くお礼を申し上げます。今後とも安定供給と安全を絶対的な使命とするとともに、近未来のニーズを創造し、様々な価値を提供し続けて参ります。引き続き、倍旧のご懇意とお引き立てを賜りますよう、心からお願い申し上げます。



本社社屋

社名	株式会社りゅうせき RYUSEKI CORPORATION	
本店 所在地	〒901-2123 沖縄県浦添市西洲2-2-3 TEL 098-875-5000 FAX 098-875-0270	
創立	昭和25年9月6日	
資本金	1,050,000,000円	
代表取締役社長	當銘 春夫	
年商	598億円	
取引金融機関	琉球銀行・沖縄銀行・沖縄海邦銀行・沖縄 県農業協同組合・商工組合中央金庫・三菱 東京UFJ銀行・三菱UFJ信託銀行・農林中央 金庫・沖縄振興開発金融公庫・日本生命保 険相互会社・みずほ銀行	
営業種目	石油類の卸・直売及びそれに付帯する一切 の事業 液化石油ガスの卸・直売及びそれに付帯す る一切の事業 ソフトウェアの受託開発及びシステムの運 用・保守それに付帯する一切の事業 不動産の賃貸・売買・管理及びそれらの仲 介等の取引に関する業務 ホテル・飲食業の運営及びそれに付帯する 一切の事業	
従業員数	177名（平成30年3月31日現在）	
役員	代表取締役会長	金城 克也
	代表取締役社長	當銘 春夫
	専務取締役	尚 諭
	常務取締役	上運天 清
	取締役	根路銘 剛宏
	取締役	島袋 博文
	取締役	名嘉村 裕子
	取締役	富原 加奈子
	取締役	崎山 嗣峰
	常勤監査役	武田 充夫
	監査役	松原 知之
	監査役	山城 達彦

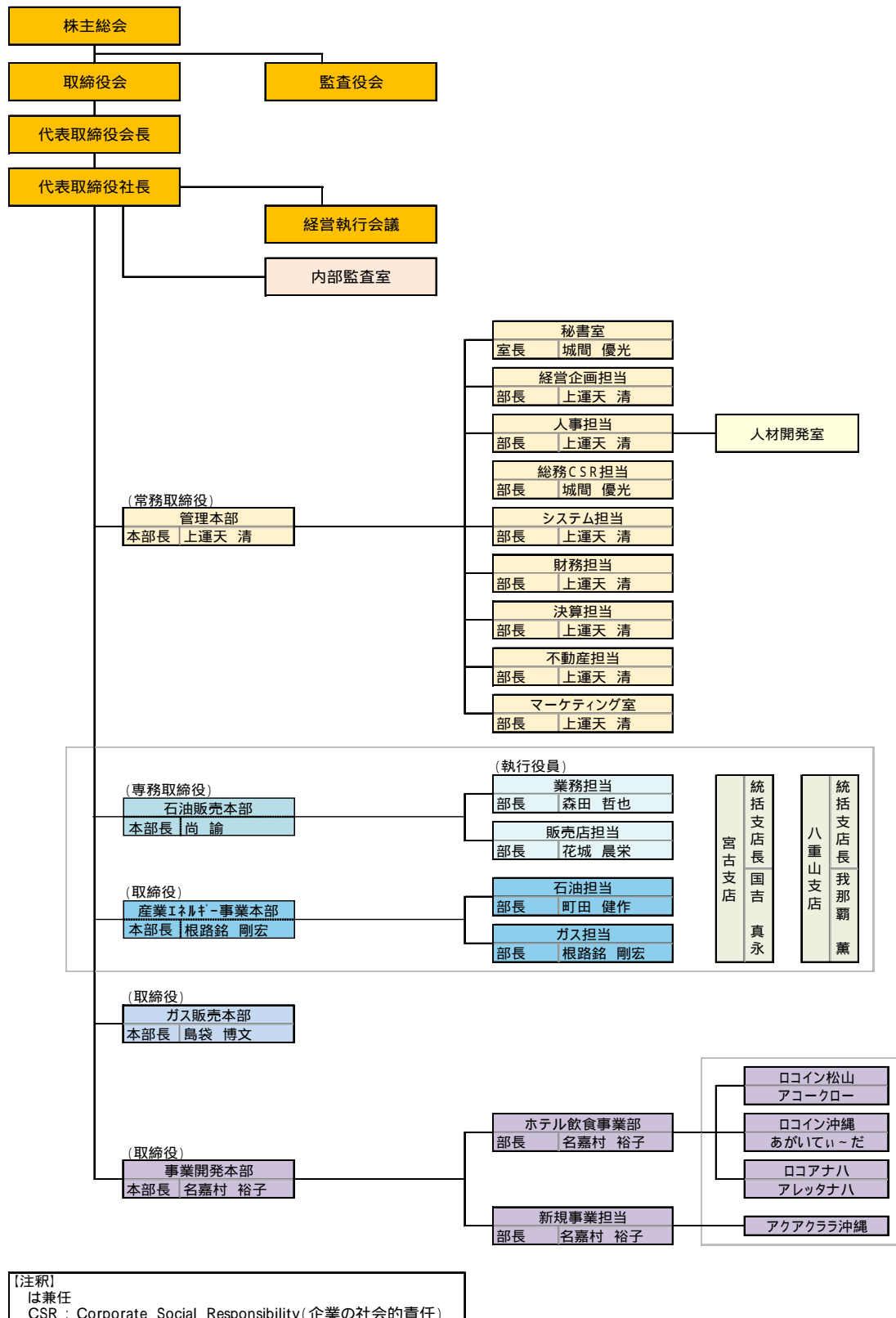

【注釈】  
は兼任  
CSR : Corporate Social Responsibility(企業の社会的責任)

## 石油事業

戦後復興の気運が高まる昭和25年、県内で唯一の民間石油供給会社としてスタート。以来、社会基盤を支えるエネルギーの安定供給を通して、よりよい暮らしの実現に力を傾けてまいりました。

### 石油販売本部

車社会である沖縄県において、自動車は皆様の生活を支える大切な財産です。りゅうせきSS(サービス・ステーションの略)グループでは、皆様の大切なお車をトータル的にケア・サポートする様々なサービスを展開しております。

充実した給油サービスに加え、エンジン・タイヤの無料点検サービス、きめ細かな仕上がりで好評な洗車サービス、またお客様のニーズに合ったコースが選べる車検サービス、沖縄の厳しい紫外線対策には欠かせないカーフィルム貼りなどのカーディテリングサービスなど、皆様の快適なカーライフをサポートする各種サービスをご提供致しております。

また県内60箇所の加盟SSにて、ご契約単価でご利用頂ける「相互乗入サービス」や、グループSSで共通に使える「びたエコカード」(※登録無料)は、加盟SSならどこでも会員価格で給油ができ、さらにその利用ポイントに応じてガソリンクーポン券がもらえる特典があります。

さらにりゅうせきSSグループでは、ご贈答用・景品に幅広くご利用頂ける「りゅうせき商品券」を取扱っております。高品質なメニューを取り揃えたりゅうせきSSグループのサービス、是非ご利用ください。

【業務内容】石油及び潤滑油並びに車関連用品の卸販売



車検工場・ディテリング工場併設SS 与那覇店



那覇物流センター

### 産業エネルギー事業本部

県民の皆様の生活基盤、県内企業の産業基盤を支える石油エネルギー。離島を含めた全県域に、電気・船舶・観光・医療などさまざまな産業分野に、工場の空調からご家庭の水周りなどさまざまな生活シーンに、当社は創業以来、常に高品質な石油エネルギーを安定供給しております。台風が多く、また離島の多い沖縄県において、県内6箇所に設置した当社石油基地の備蓄・供給体制が、我が社の安定供給を支えています。

一方、時代とともに変化するエネルギー。分散型発電など新たなエネルギーシステムにより、目的・用途に応じたエネルギーを選べる時代となりました。当社では、お客様に合った最適なエネルギーをご提案し、最適な形でご提供致しております。またご提供後のメンテナンスサービスの充実によって、常にお客様にご満足頂けるエネルギーサービスを展開しております。

あらゆるエネルギーニーズを実現する、それがりゅうせきの使命です。

【業務内容】石油及び潤滑油の直売／エネルギー商品(分散型電源等)の販売／空調機器(KHP)の販売



バージ給油船 第八旭丸

## ガス事業

ガス・エネルギー事業は、昭和32年に始まったりゅうせき第二の事業です。先進機器の導入やシステムの活用により、付加価値の高いサービスを提供しています。

### ガス販売本部

生活に欠く事のできないガスエネルギー。環境にやさしいクリーンエネルギーでもあるガスエネルギーは、調理や湯周りだけでなく、今では冷暖房や発電など、その用途は多様化しております。当社は、ガスの特性を活かした快適な暮らしのご提案とサービスのご提供に努めております。LPガス及びガス機器の卸販売に加え、GHP(ガスエンジン・ヒート・ポンプ)やキッチンユニットなど、お客様のニーズにお応えできるよう、各種商品を取り扱っております。

また、ガスエネルギーの安定供給にも積極的に取り組んでいる当社は、県内5箇所にガス配送センターを設け、全島を網羅した配送体制を確立しております。配送システム「G-Net7」による効率配送を実現し、24時間集中監視システムによる保安サービス、バーコードを活用した自動充填システムの導入や、処理能力の高いLPガス容器耐圧検査場の設置・運営など、一貫したサービスをご提供しております。

【業務内容】LPガスおよびLNG(液化天然ガス)の販売／容器並びに  
 燃焼機器等の販売／空調機器(GHP)の販売



浦添物流センター LPガス充填所



LPガス容器耐圧検査場

## 事業開発本部

### ホテル・飲食事業部

当部門では、『ロコホテルズ』として、ビジネスホテルの『ロコイン松山』『ロコイン沖縄』と観光客とビジネス向けの『ホテル ロコア ナハ』、また飲食店として、隠れ家的ダイニングの『アコークロー』、沖縄風居酒屋の『あがいてーだ』、世界中の料理が味わえる『ワールド・グルメバイキング アレッタ』を運営しております。

### 新規事業担当

地域社会や産業経済の発展に貢献し、さらなる事業拡大、基盤強化をめざし、新規事業創出に向けた調査・研究・企画・開発等の業務に取り組んでいます。

## CSRへの取り組み

企業の社会的責任(CSR)をより前向きに捉え、平成17年3月に発足。3つの分野(リスクマネジメント・コンプライアンス・メンタルヘルスケア)を中心に活動を展開しています。

当グループでは、「社業の公共性」の基本理念のもと、常に県や地域、お客様を含む全てのステークホルダー(利害関係者)の信頼に応えてまいりましたが、より前向きにCSR活動を推進する事を目的に「CSR担当」を設置しています。

## 内部監査室

会社法に基づき、当グループの内部統制の整備・運用状況の有効性を確保するために、平成20年4月に新設。社長直轄の独立した立場から監査役と緊密に連携し、様々な事業活動が法令や企業理念、経営方針、規程に基づき、適切なリスク管理の下、効率的・効果的に実行されているかを監査するとともに、助言・勧告・改善支援を行ないます。

**りゅうせき決算**

回 次	第63期	第64期	第65期	第66期	第67期
決 算 年 月	平成26年3月	平成27年3月	平成28年3月	平成29年3月	平成30年3月
売 上 高 (百万円)	64,480	61,971	50,099	52,187	59,810
経 常 利 益 (百万円)	1,378	1,932	1,914	2,614	2,239
当 期 純 利 益 (百万円)	888	388	1,137	1,506	1,731
資 本 金 (百万円)	1,050	1,050	1,050	1,050	1,050
発 行 済 株 式 総 数 (株)	3,000	3,000	3,000	3,000	3,000
純 資 産 額 (百万円)	8,612	9,211	10,212	11,857	13,658
総 資 産 額 (百万円)	32,870	29,834	28,628	32,357	36,362
1 株 当 り 純 資 産 額 (円)	2,870.76	3,070.53	3,404.03	3,952.38	4,552.92
1 株 当 り 配 当 額 (円)	30.50	40.00	30.50	30.50	30.50
1 株 当 り 当 期 純 利 益 (円)	296.28	129.61	379.33	502.18	577.09
自 己 資 本 比 率 (%)	26.2	30.8	35.7	36.6	37.6
自 己 資 本 利 益 率 (%)	10.9	4.3	11.7	13.7	13.6
配 当 性 向 (%)	10.29	30.86	8.04	6.07	5.29
従 業 員 数 〔外、平均臨時雇用者数〕 (人)	136 (184)	133 (170)	150 (191)	162 (188)	177 (150)

**りゅうせきグループ連結決算**

回 次	第63期	第64期	第65期	第66期	第67期
決 算 年 月	平成26年3月	平成27年3月	平成28年3月	平成29年3月	平成30年3月
売 上 高 (百万円)	83,422	83,067	70,681	72,520	82,067
経 常 利 益 (百万円)	2,049	1,888	2,881	3,736	3,198
親会社株主に帰属する当期純利益 (百万円)	1,240	725	1,705	2,322	2,111
包 括 利 益 (百万円)	1,312	1,128	1,472	2,461	2,343
純 資 産 額 (百万円)	9,143	10,176	11,688	14,212	16,448
総 資 産 額 (百万円)	36,825	35,460	33,506	38,470	42,098
1 株 当 り 純 資 産 額 (円)	3,050.28	3,395.01	3,896.96	4,739.03	5,483.52
1 株 当 り 当 期 純 利 益 (円)	413.40	241.89	568.40	774.32	703.85
自 己 資 本 比 率 (%)	24.8	28.7	34.9	36.9	39.1
自 己 資 本 利 益 率 (%)	14.5	7.5	15.6	17.9	13.8
営 業 活 動 に よ る キャ ッ シ ュ フ ロ ー (百万円)	△ 1,861	4,184	3,929	3,556	3,244
投 資 活 動 に よ る キャ ッ シ ュ フ ロ ー (百万円)	△ 1,098	△ 2,401	△ 1,110	△ 2,925	△ 3,013
財 務 活 動 に よ る キャ ッ シ ュ フ ロ ー (百万円)	2,927	△ 2,200	△ 3,420	△ 499	35
現 金 及 び 現 金 同 等 物 の 期 末 残 高 (百万円)	1,810	1,392	791	924	1,190
従 業 員 数 〔外、平均臨時雇用者数〕 (人)	650 (1,037)	719 (1,037)	879 (896)	1,045 (901)	1,079 (751)



## 本社・支店・販売拠点

### 本社・管理本部

浦添市西洲2-2-3  
098-875-5000

### 本社・石油販売本部 業務担当

浦添市西洲2-2-3  
098-875-0280

### 本社石油販売本部 販売店担当

浦添市西洲2-2-3  
098-875-0282

### 本社・ガス販売本部

浦添市西洲2-2-3  
098-876-1912

### 本社・産業エネルギー事業本部

浦添市西洲2-2-3  
098-876-1881

### 本社・ITソリューション事業本部

浦添市西洲2-2-3  
098-876-1852

### 本社・事業開発本部

浦添市西洲2-2-3  
098-874-4201

### 中部支店

沖縄市知花4-32-32  
098-939-3301

### 北部支店

名護市字安和881  
0980-53-8513

### 宮古支店

宮古島市平良西仲宗根2-40  
09807-2-3192

### 八重山支店

石垣市美崎町6  
09808-2-3876

### 那覇物流センター

那覇市前島3-27-1  
098-868-3337

### 浦添物流センター

浦添市勢理客4-20-6  
098-877-4111

### 南部デポセンター

南風原町兼城638  
098-889-8537

### 中部物流センター

沖縄市知花4-32-32  
098-939-3301

### 北部物流センター

名護市字安和881  
0980-53-8513

### 宮古物流センター

宮古島市平良西仲宗根2-40  
09807-2-3192

### 八重山物流センター

石垣市美崎町6  
09808-2-3876

### 久米島物流センター

久米島町嘉手苺843  
098-985-2303

## 石油部門販売店

### 【那覇・南部地区・本島周辺離島】

#### (名) バイパス給油所

那覇市大道75-1  
098-887-7712

#### 拓南産業(株)

那覇市壺川13-2-4  
098-833-5152

#### (株) 山城産業

那覇市字寄宮173  
098-832-7887

#### (有) 座間味石油商會

那覇市泊3-13-7  
098-869-9595

#### (有) 北大東石油商會

北大東村字中野245  
09802-3-4425

#### (有) 仲里石油商會

久米島町字比嘉220  
098-985-7001

#### (株) 興那嶺商會

久米島町字大田332-1  
098-985-2623

#### (有) 伊平屋給油所

伊平屋村字前泊192  
0980-46-2119

#### 粟国石油販売所

粟国村字浜311-1  
098-988-2025

#### 渡名喜石油販売所

渡名喜村字渡名喜1862-1  
098-989-2251

### 【中部地区】

#### (株) 普天間石油

宜野湾市字上原1-3-1  
098-892-2706

#### (資) 官商亭

沖縄市字与儀363  
098-932-7282

#### (株) セイコウ

うるま市天願136-1  
098-972-6699

### 【北部地区】

#### (有) 恩納給油所

恩納村字前兼久959  
098-964-2388

#### (株) 東開発

名護市字為又87  
0980-52-4587

#### (株) 山浩商事

名護市城2-1-21  
0980-52-2067

#### (有) 奥間給油所

国頭村半地344  
0980-41-2120

#### 安波給油所

国頭村安波273-2  
0980-41-7330

### 【宮古地区】

#### 池間石油販売所

宮古島市平良字池間277  
0980-75-2012

#### (有) 恵和商會

宮古島市平良字下里1176-3  
0980-73-3337

#### (名) 宮古給油所

宮古島市平良字西里841-3  
0980-72-3741

#### (株) 大米建設

宮古島市平良字荷川取275-1  
0980-72-6282

#### 伊良部給油所

宮古島市伊良部字国仲645-1  
0980-78-3100

#### (名) 佐良浜石油販売所

宮古島市伊良部字前里添148-14  
0980-78-3222

#### (株) 砂川給油所

宮古島市字福里980-1  
0980-77-7247

#### (株) 福里給油所

宮古島市城辺字福里624  
0980-77-4705

#### (株) 多良間興産

多良間村字塩川278-2  
0980-79-2208

### 【八重山地区】

#### 八重山石油(株)

石垣市字真栄里488-1  
0980-83-2988

#### (株) 石垣エスエスグループ

石垣市登野城69  
0980-82-3470

#### (有) 西部石油

竹富町字西表星立1004  
0980-85-6153

#### 黒島石油販売所

竹富町字黒島1499  
0980-85-4119

#### (有) きんじょう

竹富町字小浜53  
0980-85-3244

#### (株) ゆがふ

竹富町字竹富158-2  
0980-85-2105

#### (有) 玉盛商會

竹富町字南風見201-38  
0980-85-5225

#### 波照間石油販売所

竹富町字波照間2779  
0980-85-8519

#### (株) 与那国石油商會

与那国町字与那国4022  
0980-87-2655

**ガス部門販売店**
**【那覇・南部地区】**

**具志堅ガス店**  
 糸満市潮平690-1  
 098-994-2727  
**具志堅売店**  
 八重瀬町字具志堅271-1  
 098-998-2218  
**國吉ガス商会**  
 八重瀬町字上田原22  
 098-998-6724  
**(株)西部ガス**  
 八重瀬町字志多伯133  
 098-998-2211  
**赤嶺住宅設備**  
 南風原町神里254-2  
 098-889-4707  
**(有)仲本プロパン**  
 豊見城市豊崎1-19  
 098-891-6200  
**アジア石油ガス(株)**  
 豊見城市嘉数268-2  
 098-851-1011  
**(有)首里ガス工業**  
 那覇市首里石嶺町1-60-3  
 098-885-2233  
**(株)りゅうせきエネプロ**  
 那覇市小祿656-2  
 098-858-0611  
**鑑名ガス店**  
 那覇市鑑名3-10-5  
 098-832-5163  
**那覇総合ガス(株)**  
 那覇市字鑑名1246-5  
 098-854-0385  
**(株)鳥袋ガス**  
 那覇市三原2-1-34  
 098-832-0220  
**(有)座間味石油商会**  
 那覇市泊2-1-10  
 098-869-9595  
**渡名喜石油ガス販売所**  
 渡名喜村字渡名喜1862-1  
 098-989-2251  
**(有)渡嘉敷石油**  
 渡嘉敷村字渡嘉敷1779-5  
 098-987-2200

**【中部地区】**

**新栄設備工業(株)**  
 西原町字小那覇1408-1  
 098-946-9504  
**浦添ガス工業(株)**  
 浦添市港川500-15  
 098-877-5468  
**(株)協栄ガス工業**  
 浦添市沢岨1-27-8  
 098-875-4470  
**アサヒプロパン**  
 浦添市屋富祖3-32-7  
 098-876-4076

**(株)沖産業ガス**  
**住設部**  
 浦添市西原2-4-12  
 098-878-5511  
**(株)オアシス**  
 宜野湾市真栄原3-31-21  
 098-890-3005  
**宜野湾ガス(株)**  
 宜野湾市長田1-4-1  
 098-892-3824  
**(株)りゅうせきエネプロ**  
**中部支店**  
 沖縄市知花4-32-32  
 098-934-6861  
**(有)東洋産業**  
 沖縄市美里4-19-11  
 098-938-0865  
**(株)未来相互ガス**  
 沖縄市宮里2-25-1  
 098-934-6077  
**電友堂プロパン**  
 うるま市字田場199  
 098-973-7331  
**譜久山ガス商会**  
 うるま市高江洲952-6  
 098-973-3537  
**(有)座覇プロパン**  
 うるま市安慶名2-20-7  
 098-972-3780  
**(有)仲間プロパン**  
 うるま市字赤道261-10  
 098-973-3254  
**嘉陽プロパン**  
 うるま市与那城屋慶名1181  
 098-978-3334  
**(有)かようエナジーライフ**  
 うるま市字宮里261-18  
 098-973-6934  
**寿結ガス**  
 西原町字幸地431  
 098-894-4732  
**(有)クリーンガス**  
 沖縄市泡瀬2-43-12  
 098-939-0346  
**あい・ぶろ(同)**  
 沖縄市高原1-10-1  
 098-989-8386

**【北部地区】**

**(株)山浩商事**  
**ガス部名産プロパン**  
 名護市東江4-2-17  
 0980-52-2418  
**根路館 プロパン**  
 名護市汀間372  
 0980-55-8115  
**本部ガス(株)**  
 本部町谷茶443  
 0980-47-3441  
**今帰仁プロパン**  
 今帰仁村謝名260  
 0980-56-2667  
**塩屋電気**  
 大宜味村塩屋491  
 0980-44-2138  
**上原プロパン**  
 国頭村辺土名118  
 0980-41-5404

**【宮古地区】**

**(株)りゅうせきエネプロ**  
**宮古支店**  
 宮古島市平良西仲宗根2-40  
 0980-72-3232  
**(株)寄川商会**  
 宮古島市平良久貝1068  
 0980-72-2357  
**(有)下地プロパン**  
 宮古島市平良下里1151-3  
 0980-72-3473

**【八重山地区】**

**(株)りゅうせきエネプロ**  
**八重山支店**  
 石垣市字登野城554  
 0980-82-3330  
**(有)美崎プロパン**  
 石垣市字真栄里98  
 0980-82-3670  
**仲底商店**  
 竹富町字波照間85  
 0980-85-8310  
**(株)玉盛商会**  
 竹富町字南風見201-73  
 0980-85-5225

**【オートガスタン্ড】**

**八重山タクシー事業協同組合**  
**オートガスタン্ড**  
 石垣市字新川424-1  
 0980-82-4488

**ロコホテルズ**

**ホテル ロコア ナハ**  
 沖縄県那覇市松尾1-1-2  
 0998-868-6578  
**ロコイン沖縄**  
 沖縄県那覇市松山1-27-11  
 098-869-6511  
**ロコイン松山**  
 沖縄県那覇市松山1-14-5  
 098-869-6565  
**ワールド・グルメバイキング アレッタ**  
 沖縄県那覇市松尾1-1-2  
 0998-867-0100  
**あがいてーだ**  
 沖縄県那覇市松山1-27-11 ロコイン沖縄1F  
 098-863-6501  
**アークロー**  
 沖縄県那覇市松山1-14-5 ロコイン松山1F  
 098-869-6565

**東亜運輸株式会社**

所在地 〒900-0001那覇市港町3-7-50  
TEL 098-868-0231

代表取締役 國吉 元

設立 昭和45年12月8日

資本金 400百万円

従業員数 122名

年商 2,437百万円

事業内容 内航運送業

サイト <http://www.toanyu.co.jp>

**株式会社オートプラザ琉石**

所在地 〒901-2131浦添市牧港2-48-7  
TEL 098-876-8041

代表取締役 與那嶺 真正

設立 昭和62年4月1日

資本金 100百万円

従業員数 112名

年商 2,186百万円

事業内容 車両・運搬具他及びそれらの部品、  
付属用品の製作・販売及び修理／自  
動車の点検整備・修理／車販売

サイト <http://autobacsokinawa.co.jp>

**株式会社りゅうせきビジネスサービス**

所在地 〒901-2123浦添市西洲2-2-3  
TEL 098-875-4510

代表取締役 玉城 祐一

設立 昭和62年5月20日

資本金 100百万円

従業員数 25名

年商 1,176百万円

事業内容 人材派遣業・事務受託業・教育事業・  
有料職業紹介業

サイト <https://www.ryuseki-bs.co.jp/>

**りゅうせき商事株式会社**

所在地 〒901-2122浦添市勢理客4-20-1  
TEL 098-874-6000

代表取締役 富原 加奈子

設立 平成6年2月1日

資本金 100百万円

従業員数 322名

年商 7,754百万円

事業内容 保険募集代理店(損害保険・AFLAC・  
生命保険)・情報通信機器販売(au携  
帯電話販売及び複写機販売その他)・  
赤土流出防止・フィットネスクラブ(カー  
ブス)・住宅ローン取次業務

サイト <http://www.ryusekishoji.jp>

**株式会社りゅうせき建設**

所在地 〒901-2122浦添市勢理客4-20-1  
TEL 098-878-3388

代表取締役 城間 祥進

設立 平成11年12月22日

資本金 100百万円

従業員数 101名

年商 4,148百万円

事業内容 住宅販売・建築土木業・太陽光発電  
システム販売・生活支援総合サービ  
ス業(ベンリー)

サイト <http://www.ryuseki-kensetsu.jp>

**株式会社りゅうせきエネルギー**

所在地 〒901-2123浦添市西洲2-2-3  
TEL 098-876-1920

代表取締役 安岡 晴見

設立 平成12年12月20日

資本金 100百万円

従業員数 454名

年商 16,449百万円

事業内容 燃料用油の輸送、貯蔵及び売買・自  
動車の点検整備、修理・自動車部品、  
付属品アクセサリ類の売買・車販  
売・レンタカー

サイト <http://www.pitanet.co.jp>

**株式会社りゅうせきロジコム**

所在地 〒901-2122浦添市勢理客4-20-6  
TEL 098-875-4722

代表取締役 上原 史久

設立 平成13年12月21日

資本金 100百万円

従業員数 169名

年商 1,166百万円

事業内容 燃料用油及び液化石油ガスの輸送

サイト <http://www.ryuseki-rojikomu.com>

**株式会社りゅうせきエネプロ**

所在地 〒901-0152那覇市小椋656-2  
TEL 098-858-0611

代表取締役 崎山 嗣峰

設立 平成15年12月12日

資本金 100百万円

従業員数 138名

年商 3,254百万円

事業内容 LPガス販売・ガス器具販売(ガステー  
ブル・給湯器・業務用厨房機器等)・  
住宅設備販売(システムキッチン等)・  
介護サービス事業(びたさぼ)

サイト <http://www.enepro.com>

**株式会社日亜商事**

所在地 〒901-1101南風原町字大名308-1  
TEL 098-888-0080

代表取締役 大城 哲

設立 昭和49年4月17日

資本金 88百万円

従業員数 25名

年商 1,410百万円

事業内容 各種塗料全般、防水資材全般、機械  
工具・インテリア・包装資材の卸・小  
売業

サイト <http://www.ryuseki.co.jp/nichia>

**株式会社大門商事**

所在地 〒901-2123浦添市西洲2-6-2  
TEL 098-877-2950

代表取締役 上原 邦男

設 立 昭和47年5月15日

資本金 10百万円

従業員数 69名

年商 2,774百万円

事業内容 業務用食料品全般・冷凍冷蔵商品の  
卸販売業

サイト <http://daimonsj.co.jp/>

**株式会社E.T.S**

所在地 〒901-0152那覇市小禄1-2-21

代表取締役 當銘 春夫

設 立 平成16年5月26日

資本金 3百万円

従業員数 24名

年商 118百万円

事業内容 介護付有料老人ホームひまわり(那  
覇市指定地域密着型特定施設)

サイト <http://care-net.biz/47/himawari/index.php>